

DEWALT®

Ташев-Галвинг ООД
www.tashev-galving.com

359207 - 14 BG

www.DEWALT.com

DWE7492

Фиг. С

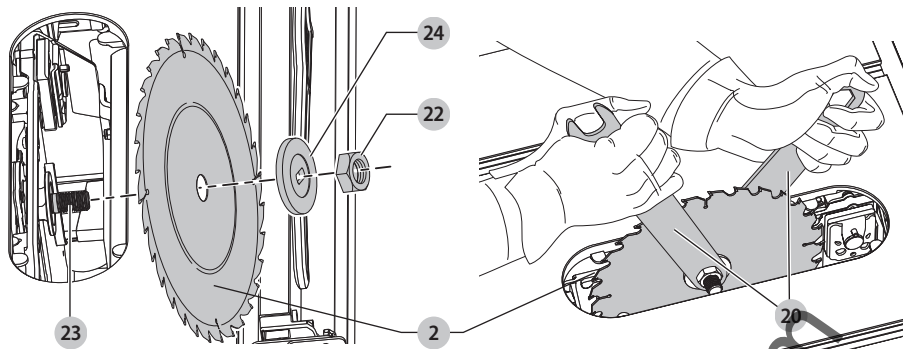

Фиг. D

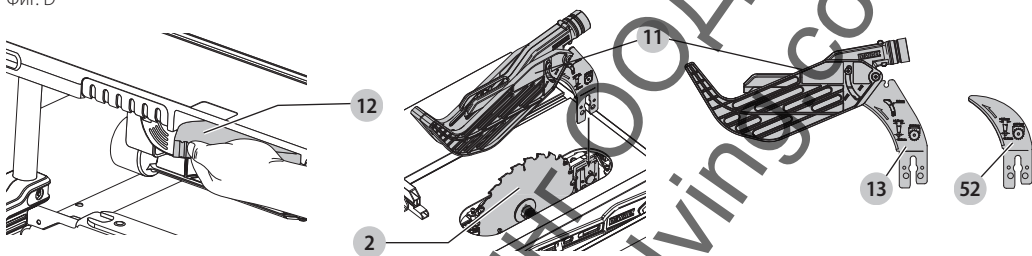

Фиг. E



Фиг. F

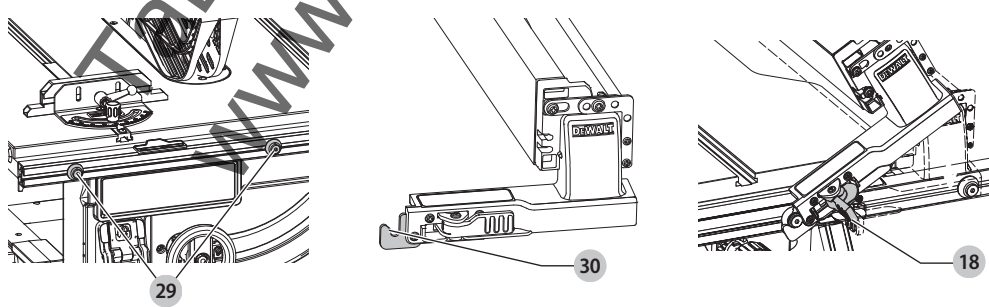

Фиг. G

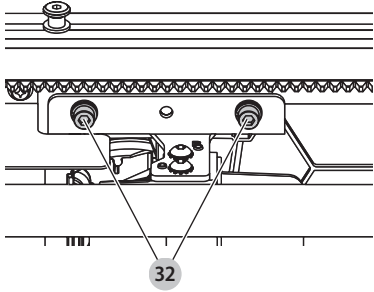

Фиг. H

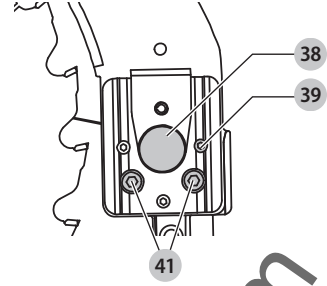

Фиг. I

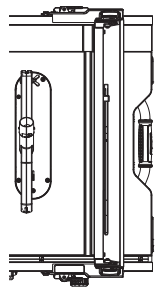

Позиция 1

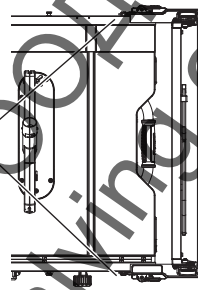

Позиция 2

Фиг. J

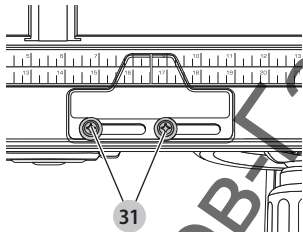

Фиг. K

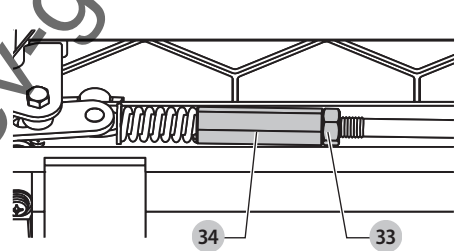

Фиг. L

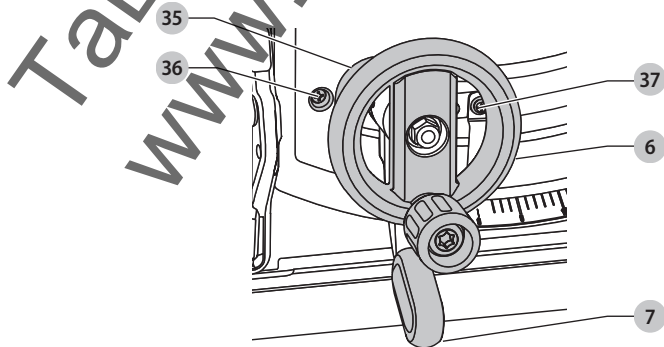

Фиг. М

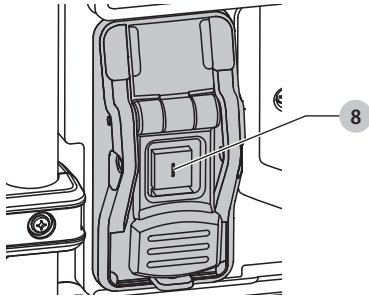

Фиг. N

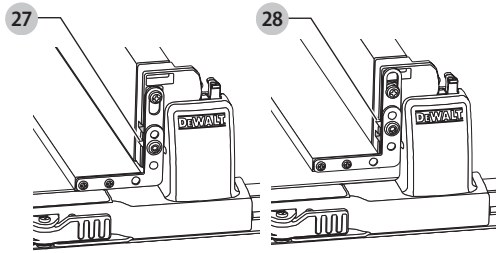

Фиг. O

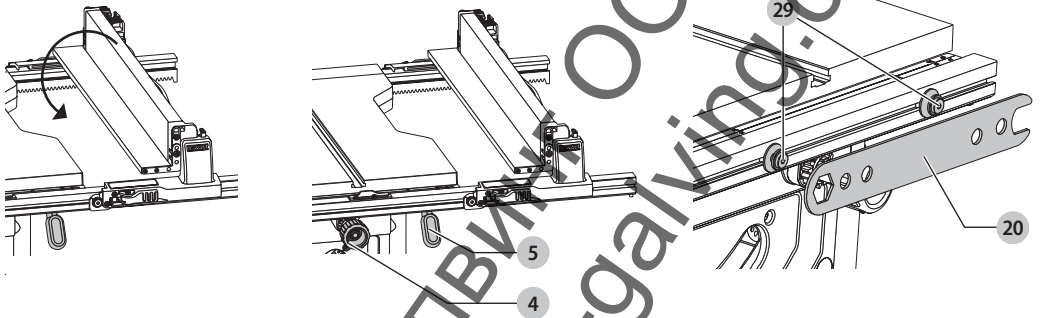

Фиг. P

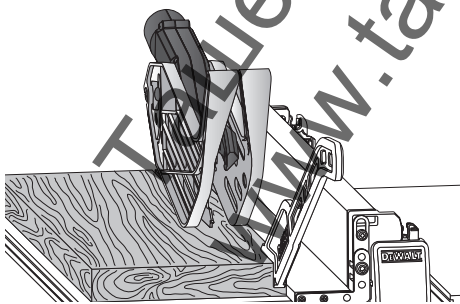

Фиг. Q

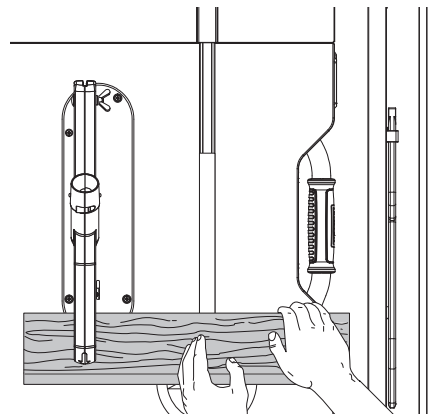

Фиг. R

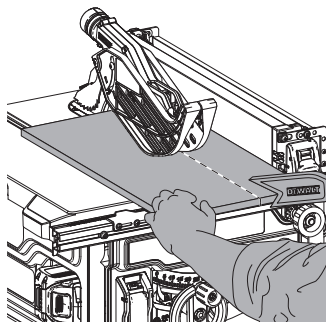

Фиг. S

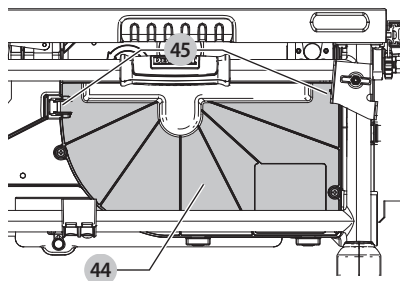

Фиг. T

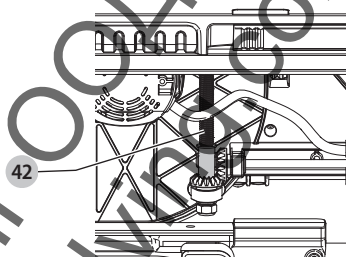

Фиг. U

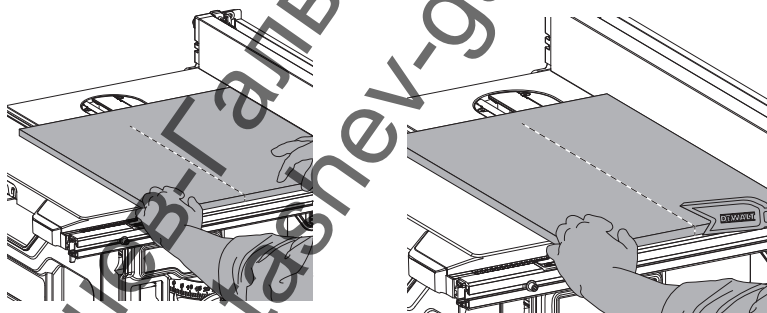

Фиг. V

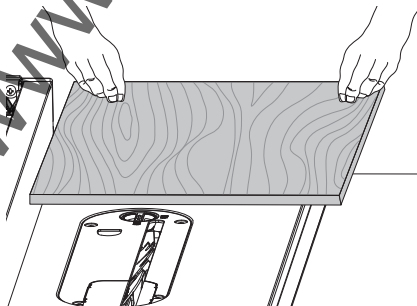

Фиг. W

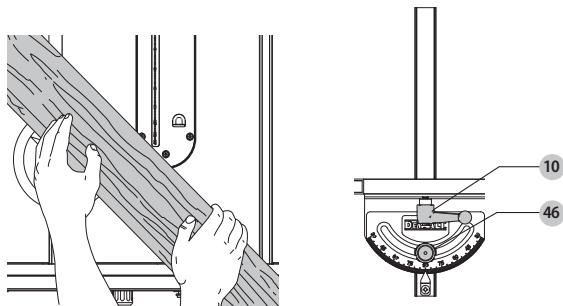

Фиг. X

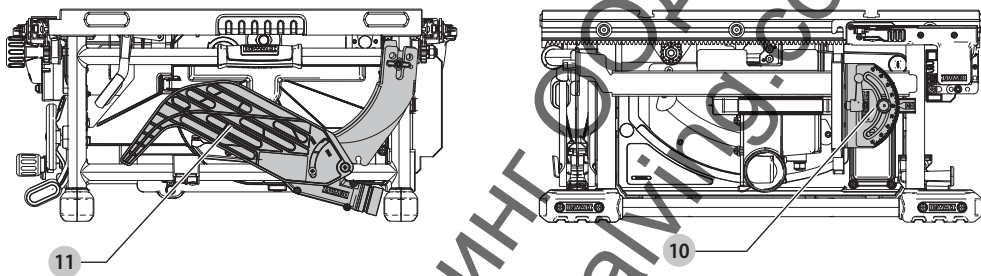

Фиг. Y

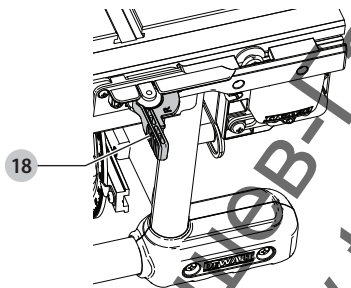

Фиг. Z

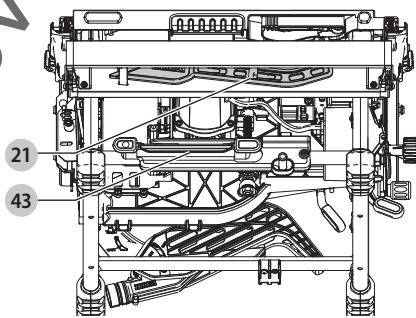

Фиг. AA

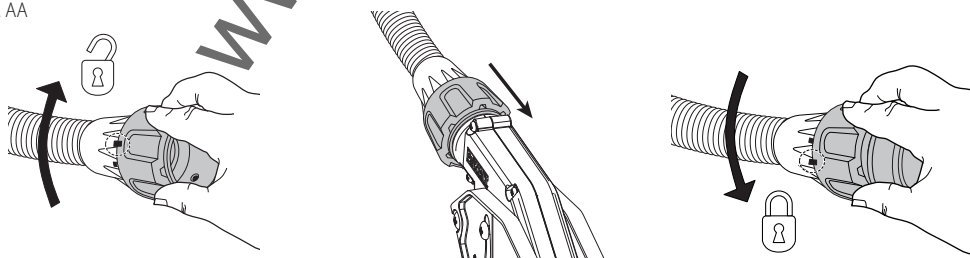

НАСТОЛЕН ЦИРКУЛЯР

DWE7492

Поздравления!

Вие избрахте инструмент на DEWALT. Дългогодишният опит, задълбоченото разработване на продуктите, както и иновативният подход, правят DEWALT един от най-надеждните партньори на потребителите на професионални електроинструменти.

Технически данни

		DWE7492- QS/GB	DWE7492- LX
Напрежение	V _к	230	115
Тип		1	1
Мощност на мотора (входяща)	W	2000	1700
Мощност на мотора (изходяща)	W	1200	800
Скорост на празен ход	мин-1	4800	4800
Диаметър на острието	мм	250	250
Пробив на острието	мм	30	30
Плътност на тялото на острието	мм	2,0	2,0
Плътност на ножа за цепене	мм	2,3	2,3
Дълбочина на разане при 90°	мм	77	77
Дълбочина на разане при 45°	мм	55	55
Ъгъл на наклона	°	45-90	45-90
Максимален ъгъл на наклона	°	45-90	45-90
Ъгъл на скосяване	°	30-90	30-90
Капацитет на извличане	мм	825	825
Общи размери	мм	680 x 650 x 330	680 x 650 x 330
Тегло	кг	26,5	26,5
Стойности на шума (сума на триаксиалния вектор), съгласно EN62841-3-1			
L _{пк} (ниво на налягане на звука)	dB(M)	92,0	92,0
L _{вм} (ниво на звуковата мощност)	dB(A)	105,2	105,2
K (колебание за даденото ниво на звука)	dB(A)	2	2

Информацията за нивото на излъчваният шум, дадени в този документ, са измерени в съответствие със стандартизираните тестове, даден в EN62841 и може да бъде използвана за сравнение на един инструмент с друг. Тези данни могат да бъдат използвани за предварителна оценка на излагането.

! **ПРЕДУПРЕЖДЕНИЕ:** Декларираните нива на излъчваният шум представляват основните приложения на инструмента. Все пак, ако инструментът се използва за различни приложения

с различни аксесоари или има лоша поддръжка, излъчваният шум може да се различава. Това може значително да увеличи нивото на излъчване през целия работен период.

При оценката на нивото на излъчваните вибрации трябва да се вземат предвид броя на изключванията на инструмента или времето, когато е бил включен, но без да извършва работа. Това може значително да намали нивото на излъчване в рамките на целия период на работа. Идентифицирайте допълнителните мерки за сигурност, за да се защити оператора от ефектите на вибрацията, като например: поддръжка на инструментите и аксесоарите, пазене на ръцете топли, организация на режима на работа.

ЕО декларация за съответствие

Директива за машините

Настолен циркуляр DWE7492

DEWALT декларира, че тези продукти, описани под **Технически данни** са в съответствие с: 2006/42/EC, EN62841-1:2015 + AC:2015, EN62841-3-1:2014 + AC:2015.

Тези продукти, също така, са съобразени с Директива 2014/30/EC и 2011/65/EC. За повече информация, моля свържете с DEWALT на следния адрес или се обърнете към задната страна на ръководството.

Долуподписаният е отговорен за компилацията на техническия файл и прави тази декларация от името на DEWALT.



Markus Rempel
Director Engineering
DEWALT, Richard-Klinger-Straße 11,
D-65510, Idstein, Germany
26.06.2018



ПРЕДУПРЕЖДЕНИЕ: За да намалите риска от наранявания, прочетете ръководството с инструкции.

Дефиниции: Насоки за безопасност

Дефинициите по-долу описват нивото на сериозност за всяка сигнална дума. Моля, прочетете ръководството и внимавайте за тези символи.

⚠️ ОПАСНОСТ: Непосредствено опасна ситуация, която ако не бъде избегната, ще доведе до **смърт или сериозно нараняване**.

⚠️ ПРЕДУПРЕЖДЕНИЕ: Непосредствено опасна ситуация, която ако не бъде избегната, може да доведе до **смърт или тежки наранявания**.

⚠️ ВНИМАНИЕ: Показва потенциално опасна ситуация, която ако не бъде избегната, може да доведе до **леки или средни наранявания**.

БЕЛЕЖКА: Показва практика, която не е свързана с лични наранявания и която, ако не се избегне, може да доведе до **имуществени щети**.

⚡ Обозначава риск от токов удар.

🔥 Обозначава риск от пожар.

Общи предупреждения за безопасна работа с електроинструменти

⚠️ ПРЕДУПРЕЖДЕНИЕ: Прочетете всички предупреждения, инструкции, илюстрации и технически характеристики, предоставени с този електроинструмент. Неспазването на всички изброени по-долу инструкции може да доведе до токов удар, пожар и/или тежки травми.

ЗАПАЗЕТЕ ВСИЧКИ ПРЕДУПРЕЖДЕНИЯ И ИНСТРУКЦИИ ЗА БЪДЕЩИ СПРАВКИ

Терминът "електроинструмент" във всички предупреждения се отнася до захранвани (свс захранващ кабел) или работещи на батерии (без захранващ кабел) електрически инструменти.

1) Безопасност на работното място

- Пазете работното място чисто и добре осветено.** Безпорядъкът и недостатъчното осветление могат да доведат до трудова злополука.
- Не използвайте електроинструменти в експлозивна среда, като например наличието на запалителни течности, газове или прах.** Електрическите инструменти създават искри, които могат да запалят праха или парите.
- Дръжте деца и странични лица надалече, докато работите с електроинструмента.** Отвлечане на вниманието може да ви накара да изгубите контрол.

2) Електрическа безопасност

- Щепселите на електроинструмента трябва да са подходящи за използвания контакт. Никога, по никакъв начин не променяйте щепсела. Не използвайте адаптери за щепсела със заземени (замасени) електрически инструменти.** Непроменените щепсели и контакти намаляват риска от токов удар.
- Избягвайте контакт на тялото със заземени повърхности, като например тръби,**

радиатори, готварски печки и хладилници. Съществува повишен риск от токов удар, ако тялото ви е заземено.

- Не излагайте електроинструментите на дъжд и мокри условия.** Проникването на вода в електроинструмента повишава опасността от токов удар.
- Не злоупотребявайте с кабела. Никога не използвайте кабела за носене, дърпане или изключване на електроинструмента. Пазете кабела далече от топлина, масло, остри ръбове или движещи се части.** Повредените или оплетени кабели увеличават риска от токов удар.
- Когато работите с електроинструмент на открито, използвайте удължителен кабел, удобен за използване на открито.** Използването на кабел, подходящ за употреба на открито, намалява риска от токов удар.
- Ако не можете да избегнете работата с електроинструмент на влажно място, използвайте захранване с дефектнотоковата защита (ДТЗ), което на английски е Residual Current Device (RCD).** Използването на ДТЗ намалява риска от токов удар.

3) Лична безопасност

- Бъдете нащрек, внимавайте какво правите и бъдете разумни, когато работите с електроинструмента. Не използвайте електроинструмента, когато сте изморени или сте под влияние на наркотици, алкохол или медикаменти.** Един миг невнимание при работа с електроинструмент може да доведе до сериозни наранявания.
- Използвайте лични предпазни средства. Винаги носете защита за очите.** Защитни средства като дихателна маска, непелъзгаци се обувки за безопасност, каска или защита на слуха, използвани при подходящи условия, ще намалят трудовете злополуки.
- Предотвратяване на случайно задействане. Преди да вземете или носите инструмента и преди да го свържете към източника на захранване и/или към акумулаторния пакет се уверете, че превключателят е на позиция "изключен".** Носенето на електроинструмент с пръста на превключача или стартирането на електроинструменти, когато превключача е на позиция "включен", може да доведе до трудова злополука.
- Махнете всички регулиращи или гаечни ключове преди да включите електроинструмента.** Махнете прикрепените към въртящите се части на електроинструмента гаечни или регулиращи ключове, понеже могат да доведат до наранявания.
- Не се протягайте прекалено. Стойте стабилно на краката си през цялото време.** Това позволява по-добър контрол на електрическия инструмент в неочаквани ситуации.

- f) **Обличайте се подходящо. Не носете висящи дрехи или бижута. Пазете косата си, дрехите си и ръкавиците далече от движещите се части.** Висящите дрехи, бижутерия или дълги коси могат да бъдат захванати от движещи се части.
- g) **Ако са предоставени устройства за аспирация или приспособления за събиране на прах, уверете се, че са свързани и използвани правилно.** Използването на тези средства може да намали опасностите свързани с праха.
- h) **Не допускайте поради навика от честото използване на инструмента да пренебрегвате принципите за безопасност при работа с него.** Едно невнимателно действие може да доведе до тежки наранявания в рамките на части от секундата.

4) Използване и грижа за електроинструментите

- a) **Не претоварвайте електроинструмента. Използвайте правилния инструмент за вашето приложение.** Подходящият електроинструмент ще свърши по-добре и по-безопасно работата, при темпото, за което е създаден.
- b) **Не използвайте електроинструмента, ако преключателят не го включва и изключва.** Всеки електроинструмент, който не може да се контролира с преключателя е опасен и трябва да се поправи.
- c) **Изключете щепсела от захранването и/или свалете батерийния комплект на електроинструмента, ако е свален, преди извършването на каквото и да е регулиране, смяна на аксесоари или съхраняване на уреда.** Такива предварителни мерки за безопасност намаляват риска от нежелателно задействане на електроинструмента.
- d) **Съхранявайте преносимите електроинструменти извън досега на деца и не позволявайте на непознати с електроинструмента или тези инструкции лица да работят с него.** Електроинструментите са опасни в ръцете на необучени потребители.
- e) **Поддържайте на електроинструменти и аксесоари. Проверявайте за размествания в свързванията на подвижните звена, за счупване на части и всички други условия, които могат да повлияят на експлоатацията на електроинструментите.** При повреда на електроинструмента, задължително го поправете преди да го използвате отново. Много злополуки се причиняват от лошо поддържани електроинструменти.
- f) **Поддържайте режещите инструменти винаги добре заточени и чисти.** Правилно поддържаните режещи инструменти с остри остриета по-трудно могат да се огънат и по-лесно се контролират.

- g) **Използвайте електроинструментите, аксесоарите и допълнителните части към тях в съответствие с инструкциите, като вземете предвид работните условия и характера на работата.** Използването на електроинструмента за работи, различни от тези, за които е предназначен, може да доведе до опасни ситуации.
- h) **Пазете дръжките и повърхностите за захващане сухи, чисти от масло и грес.** Хлъзгави дръжки и повърхности не са условие за безопасна работа и контрол на инструмента в неочаквани ситуации.

5) Сервизиране

- a) **Сервизирането на вашия електроинструмент трябва да се извършва само от квалифицирано лице, като се използват само оригинални резервни части.** Това ще гарантира безопасната употреба на електроинструмента.

Инструкции за безопасност за настолни триони

1) Предупреждения за щитовете

- a) **Дръжте щитовете на място. Щитовете трябва да са в работно състояние и да са правилно монтирани.** Щит, който е разхлабен, повреден или не функционира правилно трябва да се поправи или смени.
- b) **Винаги използвайте предпазител за режещи дискове, режещ нож и палци срещу откат за всяко срязване.** За срязване, където режещият диск реже напълно през плътната част на детайла, щита и другите защитни устройства помагат за намаляване на риска от нараняване.
- c) **Незабавно отново прикрепете защитната система, след изрязване на срязване (като изрязване на жлеб), което изисква отстраняване на щита, ножа за цепене и/или устройството против откат.** Щита, ножа за цепене и устройството против откат, помагат да се намали рискът от нараняване.
- d) **Уверете се, че режещият диск не е в контакт с щита, ножовката или детайла преди включването на преключателя.** Непреднамереният контакт на тези елементи с режещия диск може да доведе до опасни условия.
- e) **Регулирайте ножа за цепене, както е описано в това ръководство.** Неправилното поставяне, определяне на разстоянието и подравняването може да направи ножа за цепене неефективен при намаляване на различни откати.
- f) **За да работи ножа за цепене и палците против откат, те трябва да са захванати в обработвания детайл.** Ножът за цепене и палците против откат са неефективни при рязане на детайли, които са прекалено къси, за

да бъдат захванати с ножа за цепене и палците против откат. При тези условия, отката не може да бъде предотвратен от ножа за нацепване и от палците против откат.

- g) **Използвайте подходящият диск за ножа за нацепване.** За да функционира правилно ножът за цепене, диаметърът на режещия диск трябва да съвпада с подходящия нож, а корпусът на режещия диск трябва да е по-тънък от дебелината на ножа за цепене, а ширината на рязане на режещия диск трябва да е по-широка от дебелината на ножът за цепене.

2) Предупреждения за процедурите при рязане

- a)  **ОПАСНОСТ:** Никога не поставяйте пръстите си или ръцете в близост или в една линия с **режещия диск**. Един момент на невнимание или подхлъзване може да насочи ръката ви към режещия диск и да доведе до сериозни телесни повреди.
- b) **Подавайте обработваният детайл в режещият диск или резачка само срещу посоката на въртене.** Подаването на обработвания детайл в същата посока на въртене на диска над масата, може да доведе до издърпане на детайла и вашата ръка към режещият диск.
- c) **Никога не използвайте габарита за скосяване, за да подавате обработвания детайл при цепене, и не използвайте оградката за ограничител на дължината при напречно рязане с габарита за скосяване.** Воденето на детайла с разделителната оградка и габарита за скосяване едновременно, увеличава вероятността за захващане и откат на режещия диск.
- d) **При цепене, винаги прилагайте подаващата сила на обработвания детайл между оградката и режещият диск.** Използвайте бутална пръчка, когато разстоянието между оградката и режещият диск е по-малко от 150 мм, и използвайте бутален блок, когато разстоянието е по-малко от 50 мм. "Подлагащи работата" устройства ще пазят ръката ви на безопасно разстояние от режещият диск.
- e) **Използвайте само буталната пръчка, осигурена от производителя, или конструирана в съответствие с инструкциите.** Тази бутална пръчка осигурява достатъчно разстояние на ръката до режещият диск.
- f) **Никога не използвайте повредена или отрязана бутална пръчка.** Повредената бутална пръчка може да се счупи, което може да доведе до подхлъзване на ръката ви в режещият диск.
- g) **Не извършвайте никакви необмислени операции.** Винаги използвайте или разделителна оградка или габарит за скосяване, за да позиционирате и направлявате детайла. "Свободни ръце" означава използването на ръцете за поддръжане

или водене на обработвания детайл вместо разделителната оградка или габарита за скосяване. Рязането със свободни ръце до разместване, захващане или откат.

- h) **Никога не се доближавайте до въртящи се режещи дискове.** Пресягането към детайл може да доведе до случайно докосване на движещият се режещ диск.
- i) **Осигурете допълнителна опора за детайла в задната част и/или от страни на триона за дълги и/или широки детайли, за да ги поддържате на нивото.** Дългият и/или широкият детайл имат тенденция да се завъртат на ръба на масата, което води до зазуба на контрол, захващане на режещия диск и откат.
- j) **Подавайте обработвания детайл с равномерно темпо. Не озъвяйте и не извивайте обработвания детайл.** Ако възникне задръстване, незабавно изключете инструмента, извадете цепсела от контакта, след което изчистете задръстването. Задръстването на режещият диск от обработвания детайл може да доведе до откат или спрание на мотора.
- k) **Не изчистявайте парчета от отрязан материал, докато циркуляра работи.** Материалът може да се заклеци между оградката или в щелта на режещият диск и диска може да извърта вашите пръсти към острието. Изключете циркуляра и изчакайте докато режещият диск спре, преди да разчистите материала.
- l) **Използвайте помощна ограда, която е в контакт с плота на масата, когато нацепвате детайли с дебелина по-малка от 2 мм.** Тънкия детайл може да се слепи под оградката и да предизвика откат.

3) Случаи на откат и подобни предупреждения

Откатът е внезапна реакция на обработвания детайл, дължаща се на притиснат, прилепнал режещ диск или неправилна линия на рязане в обработвания детайл по отношение на режещия диск, или когато част от обработвания детайл се свързва между режещия диск и разделителната оградка или друг фиксиран предмет.

Най-често по време на откат детайлът се повдига от масата до задната част на режещия диск и се задвижва към оператора.

Откатът е резултат от злоупотреба на триона и/или неправилни работни процедури или условия и може да се избегне, като се вземат подходящи предпазни мерки, както са дадени по-долу.

- a) **Никога не заставяйте директно в една линия с режещият диск.** Винаги позиционирайте тялото си върху една и съща страна на режещия диск като оградката. Отката може да задвижи обработвания детайл при висока скорост към всеки, който стои пред него и е в една линия с режещия диск.

- b) **Никога не се присягайте над или към задната част на режещия диск, за да дърпате или да поддържате детайла.** Може да се получи случаен контакт с режещия диск или откат може да завлече вашите пръсти към режещия диск.
- c) **Никога не дърпайте и не натискайте обработвания детайл срещу въртяцията се режещ диск.** Натискането на обработвания детайл върху режещия диск ще създаде условия на засядане и откат.
- d) **Подравнете оградата да бъде успоредна на режещия диск.** Неправилно подравнената ограда ще притисне обработвания детайл към режещия диск и ще предизвика откат.
- e) **Използвайте челна странична дъска, за да насочвате обработвания детайл към масата и оградката, когато правите непробивни срязвания, като изрязване на жлеб.** Челната странична дъска контролира обработвания детайл в случай на откат.
- f) **Подкрепяйте големите панели за минимален риск от защипване и откат на режещият диск.** Големите панели са склонни към огъване под собствената си тежест. Подпора(и) трябва да се поставят под всички части на панела, нависнали над гоната част на масата.
- g) **Особено внимавайте при рязане на усукан, оплетен, изкривен или неравен детайл, за да то насочвате с габарита за откос или покрай оградката.** Изкривеният, завързан или усукан детайл е нестабилен и причинява неправилно подравняване на процеп с режещия диск, засядане и откат.
- h) **Никога не изрязвайте повече от един детайл, групирани вертикално или хоризонтално.** Режещият диск може да поеме един или повече детайла и да причини откат.
- i) **Когато рестартирате циркуляра с режещият диск в обработвания детайл, центрирайте острието във процеп и проверете дали зъбците на триона не са захванати в материала.** Ако режещият диск засядне, може да излезе или да отскочи от обработвания детайл при рестартиране на триона.
- j) **Поддържайте режещите дискове чисти, остри и в достатъчно количество.** Никога не използвайте изкривени режещи дискове, както и напукани или със счупени зъбци. Острието и правилно поставени режещи дискове имат минимална възможност за огъване, засядане и откат.

4) Предупреждения за процедурите при работа с настолния циркуляр

- a) **Изключете настолния трион и от електрическата мрежа, когато сваляте втулката на масата, сменят режещият диск или регулирате ножа за цепене или противооткатните палци или дисковия щит на**

триона, и когато машината е оставена без надзор. Предпазните мерки ще предотвратят инциденти.

- b) **Никога не оставяйте машината да работи без надзор. Изключете го и не оставяйте инструмента, докато не спре напълно.** Работещият циркуляр, оставен без надзор, представлява неконтролирана опасност.
- c) **Поставете настолният циркуляр в добре осветена и равна зона, където можете да поддържате добра стойка и баланс.** Тя трябва да бъде инсталиран на място, което осигурява достатъчно пространство за лесна работа според размера на вашият детайл. Задръстени, тъмни участъци и неравномерни хлъзгави подове предизвикват инциденти.
- d) **Често почиствайте и отстранявайте дървени стърготини под масата на триона и/или устройството за събиране на прах.** Натрупаният прах от работа с циркуляра е запалителен и може да се самозапали.
- e) **Настолният циркуляр трябва да е укрепен.** Настолен циркуляр с неподходяща укрепеност, може да се преобърне.
- f) **Свалете инструменти, дървени отломки и подобни от масата, преди включване на настолния циркуляр.** Разсейване или потенциално задръстване може да бъде опасно.
- g) **Винаги използвайте режещи дискове с правилен размер и форма (диамант вместо кръг) за дорикови дупки.** Режещите дискове, които не отговарят на монтажния хардуер на триона ще работят с изместване, което води до зазуба на контрол.
- h) **Никога не използвайте повредени или неподходящи средства за монтаж на триони, като фланци, шайби, болтове или гайки.** Тези монтажни средства са специално разработени за вашия трион, за безопасна работа и оптимално изпълнение.
- i) **Никога не стъпвайте на настолния циркуляр, не го използвайте като стъпало.** Може да настъпи сериозно нараняване, ако инструментът е наклонен или режещият инструмент е докоснат по невнимание.
- j) **Уверете се, че режещият диск е монтиран така, че да се върти в правилната посока.** Не използвайте шлифовъчни козела, телени четки или абразивни дискове с настолния циркуляр. Неправилното монтиране на режещите дискове или използването на аксесоари, които не са препоръчани, могат да причинят сериозни наранявания.

Допълнителни специфични правила за безопасност за настолни циркуляри



ПРЕДУПРЕЖДЕНИЕ: Рязането на пластмаси, дървесината, покрита със смола и други материали

може да доведе до натрупване на разтопен материал върху върховете на ножовете и корпуса на режещия диск, което увеличава риска от прегряване и свързване на ножчетата по време на рязане.

- **Избягвайте неудобни пози, където едно внезапно плъзване може да доведе до преместване на ръката в режещия диск.**
 - **Не се опитвайте да взимате материали в близост до острието на масата на циркуляра, докато ножът се върти.**
 - **Никога не се пресягайте към задната част на режещия инструмент с ръка, за да придържате детайла.**
 - **Дръжте ръцете и пръстите си далеч от острието, за да предотвратите сериозни наранявания.**
 - **Използвайте бутална пръчка, която е подходяща за приложението, за да натискате детайлите през триона.** Буталната пръчка е дървена или пластмасова, често домашно направена, която може да се използва винаги, когато размера или формата на детайла ви принуждават да си поставите ръцете в рамките на 152 мм от диска.
 - **Използвайте задържащи устройства, приспособления за закрепване, фиксиращи елементи или плочи с процеп, за да насочите и контролирате детайла.** На разположение са аксесоари за употреба с вашия инструмент срещу допълнително заплащане от вашия местен представител или упълномощен сервизен център.
 - **Не извършвайте цепене, пресечено рязане или друга работа със свободни ръце.**
 - **Не се пресягайте около или над режещият диск, докато диска се върти.**
 - **Стабилност.** Уверете се, че трионът е здраво монтиран на безопасна повърхност преди употреба и не се движи.
 - **Настолният трион трябва да се настрои само на равна и стабилна повърхност.** Работната зона трябва да е свободна от препятствия и условия за спъване. Никакви материали или инструменти не трябва да се опират на триона.
 - **Никога не режете метали, циментни блокове или зидария.** Някои изкуствени материали имат специални инструкции за рязане с настолни циркуляри. Винаги следвайте препоръките на производителя. Това може да доведе до повреда на циркуляра и до лични наранявания.
 - **Не инсталирайте диамантен диск за зидария и се опитайте да използвате машината като мокър трион.**
 - **Правилната прорезна плоча трябва винаги да се фиксира на място, за да се намали рискът от изхвърляне на детайла и възможни наранявания.**
 - **Носете ръкавици при работа с триони.**
 - **Използвайте правилният режещ диск за предвидената работа.** Дискът трябва да се върти към предната страна на триона. Винаги затягайте здраво гайката на дорника на диска. Преди употреба, проверете диска за пукнатини и липсващи зъбци. Не използвайте повреден или затъпен диск.
 - **Никога не се опитвайте да освобождавате заклещен режещ диск без първо да изключите машината и инструмент от електрическото захранване.** Ако в сглобката на дисковият щит заседне детайл или отрязък, изключете триона и изчакайте диска да спре, преди да повдигнете сглобката на дисковият щит и да извадите детайла.
 - **Никога не стартирайте машината с детайла срещу диска, за да намалите риска от изхвърляне на детайл и нараняване.**
 - **Никога не излагайте никоя част от тялото си на линията на диска.** Може да се стигне до нараняване. Стойте отстранява на диска.
 - **Никога не извършвайте подреждане, монтаж или настройка на масата/работната зона, когато машината работи.** Едно внезапно приплъзване може да доведе до преместване на ръката в диска. Това може да доведе до тежки наранявания.
 - **Никога не извършвайте каквито и да било настройки по време на работа на триона, като например преместване или отстраняване на оградката, настройка на блокирането на скосяването или регулиране на височината на диска.**
 - **Почиствайте масата/работната зона, преди да оставите машината.** Заклучете превключвателя в положение "OFF" и изключете инструмента от източника на захранване, за да предотвратите неправомерно използване.
- Винаги заключвайте оградката и регулирането за наклона преди рязане.**
- **Избягвайте прегряване на върховете на режещият диск.** Съхранявайте материала в движение и успоредно с оградката. Не насилвайте детайла в диска.
 - **Ако режете пластмасови материали, избягвайте разтапянето на пластмасата.**
 - **Не оставяйте дълга дъска (или друг детайл) неподкрепени, така че пружината на дъската да я накара да се премести на масата, което да доведе до загуба на контрол и евентуално нараняване.** Осигурете подходяща опора за детайла въз основа на неговия размер и вида на операцията, която трябва да се извърши. Дръжте детайла здраво към оградката и надолу към повърхността на масата.
 - **Ако този циркуляр издава нетипични звуци, или ако прекалено вибрира, изключете уреда и от електрическото захранване, докато проблемът не бъде открит и поправен.** Свържете се с фабричен сервизен център на DEWALT, упълномощен сервизен център на DEWALT или друг квалифициран сервизен персонал, ако проблемът не може да бъде открит.

- **Не работете с тази машина, докато не бъде напълно** монтирана и инсталирана, в съответствие с инструкциите. Неправилно сглобена машина може да причини сериозни наранявания.
- **Никога не се опитвайте да нарязвате купчина от свободни парчета материал, които биха могли да причинят загуба на контрол или откат.** Поддържайте здраво всички материали.

Режещи остриета

- ⚠ ПРЕДУПРЕЖДЕНИЕ:** За да се сведе до минимум риска от откат и да се осигури правилно рязане, разклонителят и ножът за цепен трябва да са с подходяща дебелина за използваният диск. Ако се използва различен диск, проверете плътността на тялото на диска (плочата) и ширината на процеп на диска (срязване), отбелязана на диска или на опаковката на диска. Дебелината на ножа за нацепване трябва да е по-голяма от дебелината на тялото и по-малка от ширината на процепа.
- Не използвайте режещи дискове, които не съответстват на размерите, посочени в **Технически данни**. Не използвайте никакви разделители, за да монтирате диска върху шпиндела. Използвайте само дисковете, указани в това ръководство, които са в съгласие с EN847-1, ако са предназначени за дървесина или подобни материали.
 - Помислете си за прилагането на специално проектирани за намаляване на шума остриета.
 - Да не се използва с HS-биметал режещи дискове.
 - Не използвайте пукнати или повредени остриета за трион.
 - Внимавайте да изберете правилният диск за материала, който ще бъде срязван.
 - Винаги носете подходящи ръкавици при работа с триони и груби материали. Режещите дискове трябва да се носят в държач, когато това е по-удобно.

Допълнителни рискове

Следните рискове са присъщи при използването на триони:

- наранявания, причинени при докосване на въртящите се части

Въпреки прилагането на съответните разпоредби за безопасност и прилагането на предпазни средства, съществуват рискове, които не могат да бъдат избегнати. Това са:

- Увреждане на слуха.
- Риск от инцидент, причинен от непокрити части на въртящото се острие на триона.
- Съществува риск от нараняване при смяна на режещият диск с незащитени ръце.
- Риск от притискане на пръст при отваряне на щитовете.
- Опасности за здравето, причинени от вдишването на прах, в резултат от рязане на дърва, особено дъб, бук и MDF.

Следните фактори оказват влияние върху производството на шум:

- материалът за срязване
- типът диск
- силата на подаване
- поддръжка на машината

Следните фактори оказват влияние върху излагането на прах:

- износен диск
- прахоуловител с по-малка скорост на въздуха от 20 м/сек.
- обработваният детайл не е добре воден

Електрическа безопасност

Електромоторът е създаден само за един волтаж. Винаги проверявайте дали захранващият кабел е в съответствие с напрежението на табелката.



Вашият инструмент на DEWALT е двойно изолиран в съответствие с EN60745, затова не е необходима заземителна жица.



ПРЕДУПРЕЖДЕНИЕ: 115 V единици трябва да бъдат управлявани чрез надеждно изолиране на трансформатора с предпазен екран между първичната и вторичната намотка.

Ако захранващият кабел е повреден, трябва да се смени от специално подготвен кабел, който можете да намерите в сервизите на DEWALT.

Замяна на щепсела

(само за Великобритания и Ирландия)

Ако трябва да се сложи нов щепсел:

- Извършете безопасно стария щепсел.
- Свържете кафявата жица към живия терминал в новия щепсел.
- Свържете синята жица към неутралния терминал.



ПРЕДУПРЕЖДЕНИЕ: Не трябва да се прави свързване към заземяния терминал.

Следвайте инструкциите за монтаж, които се предоставят с висококачествените щепсели. Препоръчителен предпазител: 13 A.

Използване на удължителен кабел

Ако е необходим удължителен кабел, използвайте одобрен трижилен удължителен кабел, подходящ за входящата мощност на този инструмент (виж **Технически данни**). Минималният размер на проводника е 1,5 мм²; максималната дължина е 30 м.

При използване на кабели на макари, винаги развивайте докрай кабела.

Съдържание на пакета

Съдържанието на пакета включва:

- 1 Отчасти сглобена машина
- 1 Оградка за цепене
- 1 Габарити за скосяване
- 1 Режещ диск
- 1 Сглобка на горния предпазител на диска
- 1 Прорезна плоча
- 2 Гаечни ключа за диска

- 1 Пръчка за избутване
- 1 Адаптер на система за прахоулавяне
- 1 Ръководство с инструкции
- Проверете инструментa за повреда на частите или аксесоарите, която може да е възникнала по време на транспортирането.
- Вземете си време да прочетете подробно това ръководство преди работа.

Маркировка върху инструментите

На инструмента са показани следните пиктограми:



Преди употреба, прочетете ръководството с инструкциите.



Носете защита за ушите.



Носете защита за очите.



Носете дихателна защита.



Пазете си ръцете от зоната за рязане и от диска.



Плътност на ножа за цепене.



Плътност на тялото на режещият диск и ширина на процепа



Диаметър на режещият диск



Лост за освобождаване на дисковия диск



Капак за заключване/отключване на основния превключвател.



Изключете циркуляра от електрическата мрежа, преди смяна на диска



Защитете захранващия кабел/щепсел срещу влага и остри ръбове на режещият диск

Позиция на кода с датата (фиг. А)

Кода с датата **51**, който също така включва годината на производство, е отпечатана на корпуса.

Пример:

2018 XX XX

Година на производство

Описание (фиг. А, В)



ПРЕДУПРЕЖДЕНИЕ: Никога не променяйте инструмента или неговите части. Това може да доведе до лични наранявания и щети.

- 1 Маса
- 2 Острие
- 3 Индикатор на скалата за цепене
- 4 Копче за фино регулиране
- 5 Лост за заключване на релсата
- 6 Диск за регулиране на височината на диска
- 7 Лост за заключване на наклона
- 8 Превключвател за ВКЛ./ИЗКЛ.
- 9 Монтажни дупки
- 10 Калибър на скосяване
- 11 Сглобка на дисковия щит
- 12 Лост за освобождаване на дисковия диск
- 13 Раздвоятел
- 14 Порт за прахоотделяне
- 15 Защитен отвор за отделяния прах
- 16 Прорезна плоча
- 17 Оградка за цепене
- 18 Заклучване на оградката за цепене
- 19 Работна опора/тясна оградка за цепене (показана в позиция за съхранение)
- 20 Гаечен ключ за диска
- 21 Пръчка за избутване (показана в позиция на съхранение)
- 50 Дръжки за носене
- 52 Нож за цепене без прорязване (показан в позиция за съхранение)

Употреба по предназначение

Настолният циркуляр DWE7492 е създаден за професионално цепене, пресечено срязване, скосено и наклонено рязане на различни материали, като дърво, дървесни материали и пластмаси.

НЕ използвайте в мокри условия или в среда на запалителни течности или газове.

НЕ използвайте за срязване на метал, циментен блок и зидария.

НЕ използвайте оформящи глави на резачи с този циркуляр.

НЕ извършвайте изтъняващи срязвания без подходящ за целта аксесоар.

НЕ използвайте триона за потъващи или вдлъбнати срязвания.

Тези настолни циркуляри са професионални електроинструменти.

НЕ допускайте деца в близост до инструмента. Необходим е надзор, когато този инструмент се използва от неопитен оператор.

- **Малки деца и хора с увреждания.** Този уред не е предназначен за употреба от малки деца или хора с увреждания без наблюдение. Този продукт не е предназначен за употреба от хора (включително деца) с намалени физически, сензорни или умствени

възможности, или с липса на знания, освен ако не са под наблюдение или не са били инструктирани относно употребата на устройството от човек, отговорен за тяхната безопасност. Никога не оставяйте сами деца с този продукт.

СГЛОБЯВАНЕ

! **ПРЕДУПРЕЖДЕНИЕ:** За да намалите риска от сериозни лични наранявания, изключете инструмента и от захранващия източник преди да регулирате, сваляте/монтирате приставки или аксесоари. Едно нежелано задействане на инструмента може да предизвика наранявания.

Разопаковане

- Извадете внимателно триона от опаковката.
- Машината е напълно сглобена, с изключение на оградката за цепене, сглобката на дисковия щит, габарита за скосяване, гаечните ключове за диска и ограничителният порт за прахоотделяне.
- Финализирайте монтажа, следвайки инструкциите, описани по-долу.

! **ПРЕДУПРЕЖДЕНИЕ:** Винаги дръжте буталото на мястото му, когато не го използвате.

Монтаж на режещия диск (Фиг. А, С)

! **ПРЕДУПРЕЖДЕНИЕ:** За да намалите риска от нараняване, изключете уреда и го отделете от захранващия източник преди да поставяте или сваляте аксесоари, преди да регулирате или промените настройките, или когато извършвате поправки. Едно нежелано задействане на инструмента може да предизвика наранявания.

! **ПРЕДУПРЕЖДЕНИЕ:** Когато монтирате режещият диск, носете защитни ръкавици. Зъбците на режещите дискове са много остри и могат да са опасни.

! **ПРЕДУПРЕЖДЕНИЕ:** Режещият диск ТРЯБВА да бъде сменен, както е описано в този раздел. Използвайте САМО остриета, описани в раздела Технически данни. Предлагаме DT4226. НИКОГА не поставяйте други режещи дискове.

! **ПРЕДУПРЕЖДЕНИЕ:** Не докосвайте режещият диск след работа и преди да се е охладил. Режещото острие може да се нагорещи по време на работа.

БЕЛЕЖКА: Този инструмент има фабрично монтиран диск.

1. Повдигнете дорника на режещият диск на максимална височина, чрез завъртане на колелото за регулиране на височината на диска **6** по посока на часовниковата стрелка.
2. Сваляне на прорезната плоча **16**. Вижте за справка раздела **Монтаж на плоската платка**.
3. С помощта на гаечни ключове **20**, разхлабете и свалете гайката на дорника **22** и фланец **24** от дорника на циркуляра, чрез завъртане обратно на часовниковата стрелка.

4. Поставете режещият диск на шпиндела **23**, като внимавате зъбците на диска **2** да сочат надолу към предната част на масата. Сглобете шайбите и гайката на дорника към шпиндела и затегнете гайката на дорника **22**, колкото е възможно повече на ръка, като внимавате режещият диск да е към вътрешната шайба, а външният фланец **24** към диска. Внимавайте по-широкият диаметър на фланеца да е към диска. Внимавайте шпиндела и шайбите да са чисти от прах и отпадъци.
5. За да предпазите шпиндела от въртене при затягане на гайката на дорника, използвайте отвореният край на дисковия гаечен ключ **20**, за да закрепите здраво шпиндела.
6. С помощта на гаечния ключ, затегнете гайката на вътрешния отвор **22**, чрез завъртане по посока на часовниковата стрелка.
7. Сменете плоската платка.

! **ПРЕДУПРЕЖДЕНИЕ:** Винаги проверявайте показалеца на оградката за цепене и дисковия щит, след смяна на диска.

Монтаж на сглобката на дисковия щит/ножа за цепене (Фиг. А, D)

! **ПРЕДУПРЕЖДЕНИЕ:** Използвайте сглобката на щита за всички пълни срязвания.

! **ПРЕДУПРЕЖДЕНИЕ:** Използвайте ножа за цепене за непълно срязване, когато сглобката на дисковия щит не се използва.

! **ПРЕДУПРЕЖДЕНИЕ:** Не поставяйте и двете сглобки на дисковия щит и на ножа за цепене без прерязване в скобата по едно и също време.

БЕЛЕЖКА: Циркулярът се доставя с монтиран нож за цепене без прерязване.

1. Повдигнете дорника на режещият диск до максималната височина.
2. Поставете сглобката на дисковия щит чрез издърпване на лоста за освобождаване на щита **12** и вкарайте ножът за цепене без прерязване **52** или сглобката на дисковия щит **11**, докато се покаже отдолу.
3. Освободете лост, като се уверите, че закрепващите платки са напълно затворени и закрепете здраво разделителя.

! **ПРЕДУПРЕЖДЕНИЕ:** Преди включване на настолния циркуляр към захранването или работа с циркуляра, винаги проверявайте сглобката на дисковия щит за правилно подравняване и разстояние от режещият диск. Проверявайте подравняването след всяка смяна на ъгъла на наклона.

! **ПРЕДУПРЕЖДЕНИЕ:** За да намалите риска от сериозни наранявания, НЕ работете с циркуляра, ако сглобката на диска не е закрепена здраво на място.

При правилно подравняване, разделителя **13** или ножа за цепене **52** ще бъдат в една линия, като диска е на горното ниво на масата и на горната част на острието. С помощта на прав ръб, уверете се, че диска **2** е подравнен с раздвоителя **13** или ножа за цепене **52**. При изключено

захранване, регулирайте наклона на диска и височината през крайните движения и внимавайте сглобката на дисковия щит да открива диска при всички операции. Вижте за справка **Подравняване на сглобката на щита/разделителя към диска.**

! **ПРЕДУПРЕЖДЕНИЕ:** Правилният монтаж и подравняване на дисковия щит важно за сигурната работа!

За да свалите сглобката на дисковия щит/ножа за цепене (Фиг. D)

1. Издърпайте лоста за освобождаване на щита **12**.
2. Повдигнете сглобката на дисковия щит **11** ножа за цепене **52**.

Монтаж на процепната плоча (Фиг. E)

1. Подравнете процепната плоча **16**, както е показано на Фигура E, и вкарайте ушите отзад на процепната плоча в отворите в задната част на отвора на масата.
2. Завъртете заключващия винт **40** по посока на часовниковата стрелка на 90°, за да фиксирате вложката за масата на място.
3. Процепната плоча включва четири регулиращи винта **25**, които повдигат или свалят процепната плоча. При правилно нагласяване предната част на процепната плоча трябва да е изпъкнала или малко под повърхността на плота на масата и да е закрепена на място. Задната част на процепната плоча трябва да е изпъкнала или леко над горната част на масата.

! **ПРЕДУПРЕЖДЕНИЕ:** Никога не използвайте машината без процепната плоча. Незабравяйте сменете прорезната плоча, когато е износена или повредена.

Сваляне на процепната плоча

1. Сваляте процепната плоча **16** чрез завъртане на заключващият винт **40** 90° обротно на часовниковата стрелка
2. През дупката за пръст **26**, издърпайте процепната плоча нагоре и напред, за да се покаже вътрешната страна на триона. НЕ работете с триона без процепна плоча. Ако използвате диск **daido**, използвайте правилната процепна плоча **daido** (продава се отделно).

Монтаж на оградката за цепене (Фиг. F)

Оградката за цепене може да се монтира в две позиции отясно (Позиция 1 за цепене от 0 мм до 62 см, Позиция 2 за цепене от 20,3 см до 82,5 см) и една позиция отляво на вашия настолен циркуляр.

1. Отключете ключалките на оградката за цепене **18**.
2. Като държите оградката под ъгъл, подравнете щифтовете (отпред и отзад) **29** върху релсите на оградката с отворите на главата на оградката **30**.
3. Плъзнете отворите на главата върху щифтовете и завъртете оградката надолу, докато лежи върху релсите.
4. Застопорете оградката на място, като затворите предните и задните ключалки **18** върху релсите.

Монтаж на пейка (Фиг. A)

! **ВНИМАНИЕ:** За да намалите риска от нараняване, уверете се, че настолният циркуляр е здраво монтиран на стабилна повърхност преди употреба.

! **ВНИМАНИЕ:** Уверете се, че повърхността е достатъчно стабилна, така че големи части от материала да не причинят преобръщане по време на употреба.

Настолният циркуляр трябва да е монтиран здраво.

В основата на инструмента има четири дупки **9** за монтаж. Силно препоръчваме тези отвори да се използват за закрепване на машината към работната маса или друга стационарна твърда рамка.

1. Центрирайте триона върху квадратна парче от шперплат от 12,7 мм.
2. Маркирайте с молив позициите на двата задни монтажни отвора (разположени на разстояние 220 мм един от друг) в рамката на триона. След това измерете напред 498,5 мм за двата предни отвора, разположени на разстояние 230 мм.
3. Сваляте триона и пробийте отвори с диаметър 9 мм на масата, които току-що сте маркирали.
4. Поставете триона върху четирите отвора, които сте пробии в шперплата, и вкарайте четирите 8 мм винта на машината **STIHL**. Поставете отгоре шайби и 8 мм гайки. Затегнете здраво.
5. За да предотвратите разбиването на повърхността, на която захващате триона, от главите на винтовете, сложете две отпадни парчета дърво отдолу на шперплат основата. Лези парчета могат да бъдат прикрепени с винтове от дърво, монтирани от горната страна, ако не излизат от долната част на парчетата.
6. Използвайте C-образна скоба, за да закрепите основата от шперплата към вашата работна пейка, винаги, когато използвате триона.

РЕГУЛИРАНИЯ

Регулиране на диска (Фиг. G)

Регулиране на диска (Паралелно на отвора за скосяване)

! **ПРЕДУПРЕЖДЕНИЕ:** Опасност от порязване. Проверете диска при 0° и 45°, за да сте сигурни, че диска не удря процепната плоча, причинявайки телесни повреди.

Ако диска не е подравнен с прореза на горната част на масата, това ще изисква калибриране за подравняване. За да изравните острието и прореза, използвайте следната процедура:

! **ПРЕДУПРЕЖДЕНИЕ:** За да намалите риска от нараняване, изключете уреда и го отделете от захранващия източник преди да поставяте или сваляте аксесоари, преди да регулирате или променят настройките, или когато извършвате поправки. Едно нежелано задействане на инструмента може да предизвика наранявания.

1. С помощта на 5-милиметров гаечен шестостенен ключ, разхлабете ключалките за закрепване на задната конзола **32**, намиращи се отдолу на масата, достатъчно, за да позволите на скобата да се движи настрани.
2. Регулирайте скобата, докато диска не е успореден на прореза на скобяването.
3. Затегнете закрепващите елементи на задната въртяща се скоба до 12,5-13,6 Nm (110-120 инча-фунта).

Настройка на височината на диска (Фиг. А)

Острието може да се повдига и спуска чрез завъртане на комбинираното коляно за повдигане и наклон **6**.

Уверете се, че горните три зъбци на острието просто се подават през горната повърхност на обработвания детайл при рязане. Това ще гарантира, че максималният брой зъбци премахват материал във всеки един момент, като по този начин се постигат оптимални резултати.

Подравняване на сглобката на щита/разделителя към диска (Фиг. А, Н)

1. Свалете процепната плоча. Вижте главата *Сваляне на процепната плоча*.
2. Повдигнете диска до пълната дълбочина на рязане и на 0° ъгъл на наклон.
3. Намерете трите малки винта **39**, разположени в съседство със застопоряващия вал на сглобката на щита **38**. Тези винтове ще се използват за регулиране на позицията на сглобката на щита.
4. Поставете изправен ръб на масата към два върха на диска. Разделителят **13** не трябва да докосва правият ръб. Ако е необходимо, разхлабете двата големи винта за фиксиране **41**.
5. Регулирайте малките винтове **39** за придвижване на разделителя според позицията, отбелязана в стълпка 4. Поставете правия ръб на противоположната страна на диска и повторете настройките според нуждите.
6. Леко затегнете двата големи винта за фиксиране **41**.
7. Поставете квадратна плоскост към разделителя, за да проверите дали разделителят е вертикален и в съответствие с диска.
8. Ако е необходимо, използвайте фиксиращите винтове, за да придвижите разделителя вертикално с квадрата.
9. Повторете стъпки 4 и 5, за да зададете позицията на разделителя.
10. Напълно затегнете двата големи винта за фиксиране **41**.
11. Преинсталирайте и заключете процепната плоча **16**.

Паралелно регулиране (Фиг. А, I, J, O)

⚠ ПРЕДУПРЕЖДЕНИЕ: *Неподравнена оградка, която не е успоредна на диска, увеличава риска от откат!*

За оптимална работа, дискът трябва да е успореден на оградката за цепене. Тази настройка е направена фабрично. За смяна на настройките:

Позиция 1 подравняване на оградката

1. Монтирайте оградката на позиция 1 и отключете заключващият лост на релсата **5**. Поставете и двата

закрепващи щита **29**, които поддържат оградката на предната и задната релси.

2. Разхлабете задния винт на щифта и регулирайте подравняването на оградката в жлеба, докато лицевата страна на оградката е успоредно на диска. Внимавайте да измерите от лицевата страна на оградката до предната и задна част на диска, за да осигурите подравняването.
3. Затегнете винта на локатора и повторете от лявата страна на диска.
4. Проверете настройката на показалеца на скалата (Фиг. J).

Позиция 2 подравняване на оградката

1. За да подравните позиция 2 на щифтовете на оградката **29**, уверете се, че позиция 1 е подравнена, вижте за справка *Подравняване на оградката позиция 1*.
2. Разхлабете щифтовете от позиция 2, след това с помощта на дупките за гаечен ключ като водач за позициониране, подравнете щифтовете (Фиг. O).
3. Затегнете щифтовете (преден и заден).

Регулиране на скалата на цепене (Фиг. А, J)

1. Отключете заключващият лост на релсата **5**.
2. Задайте диска при ъгъл от 0° и преместете оградката, докато докосне диска.
3. Заклучете заключващият лост на релсата.
4. Разхлабете винтовете на индикатора на скалата за цепене **31** и настройте индикатора на скалата за цепене на нула (0). Затегнете отново винтовете на индикатора на скалата за цепене. Жълтата скала за цепене (отгоре) показва правилно само, когато оградката е монтирана от дясната страна на диска и е в позиция 1 (при цепене от нула до 62 см), а не в 82,5 см позиция на цепене. Бялата скала (отдолу) показва правилно само, когато оградката е монтирана отляво на диска и е в позиция 2 (за 20,3 см до 82,5 см цепене).

Скалата за цепене отчита правилно само, когато оградката е монтирана отдясно на диска.

Регулиране на заключването на релсата (Фиг. А, K)

Релсовото заключване е фабрично зададено. Ако желаете да пренастроите, направете следното:

1. Заклучете лоста за заключване на релсата **5**.
2. Отдолу на циркуляра, разхлабете винта за задръстване **33**.
3. Затегнете шестостенния прът **34**, докато пружината на заключващата система е притисната, като по този начин създаде желаното напрежение на заключващия лост за релсата. Затегнете отново задръстената гайка към шестостенния прът.
4. Обърнете триона и проверете дали оградката не се движи, когато заключващият лост е активиран. Ако оградката все още е разхлабена, затегнете още повече пружината.

Ограничител на наклона и регулиране на показалеца (Фиг. L)

1. Повдигнете диска до края, като завъртите колелото за регулиране на диска **6** по посока на часовниковата стрелка, докато не спре.
2. Отключете лоста за фиксиране на наклона **7**, като го натиснете нагоре и надясно. Разхлабете винта на фиксатора **36**.
3. Поставете квадратна плоскост върху горната част на масата и към диска между зъбците. Уверете се, че лостът за фиксиране на скобата е в отключено или в горно положение.
4. С помощта на лостчето за фиксиране на скобата регулирайте ъгъла на наклона, докато диска не е плосък спрямо квадрата.
5. Затегнете лостчето за фиксиране на скобата, като го натиснете надолу.
6. Завъртете гърбицата за фиксиране на наклона **35**, докато влезе здраво в контакт с лагера. Затегнете винта за ограничение на наклона **36**.
7. Проверете скалата на ъгъла на наклона. Ако показалецът не показва 0°, разхлабете винта на показалеца **37** и преместете показалеца, така че да показва правилно. Наново затегнете винта на показалеца.
8. Повторете при 45°, но не регулирайте показалеца.

Регулирайте габаритите на скосяване (Фиг. A)

За да регулирате на габарита **10**, разхлабете копчето, поставете желания ъгъл и затегнете копчето.

Позиция на тялото и ръцете

Подходящата позиция на вашето тяло и ръце при работа с циркулярен трион ще направи рязането по-лесно, по-точно и по-безопасно.



ПРЕДУПРЕЖДЕНИЕ:

- Никога не поставяйте ръката си близо до зоната на рязане.
- Ръцете ви не трябва да са по-близо от 150 мм от острието.
- Не кръстосвайте ръцете си.
- Краката трябва да са стабилни на пода и да се поддържа подходящ баланс.

Преди започване на работа



ПРЕДУПРЕЖДЕНИЕ:

- Монтирайте подходящо острие на триона. Не използвайте изключително износени дискове. Максималната скорост на въртене на инструмента трябва да не надвишава тази на режещият диск.
- Не се опитвайте да срязвате изключително малки детайли.
- Оставете ножа да реже свободно. Не насилвайте.
- Оставете мотора да достигне пълна скорост, преди да срежете.

РАБОТА

Инструкции за употреба



ПРЕДУПРЕЖДЕНИЕ: *Винаги спазвайте инструкциите за безопасност и приложимите разпоредби.*



ПРЕДУПРЕЖДЕНИЕ: *За да намалите риска от сериозни лични наранявания, изключете инструмента и отхранващия източник преди да регулирате, сваляте/монтирате приставки или аксесоари. Едно нежелано задействане на инструмента може да предизвика наранявания.*

Вниманието на потребителите във Великобритания е насочено към "наредби за работа с дървообработващи машини от 1974" и всички допълнителни изменения.

Уверете се, че машината е поставена в съответствие с вашите ергономични условия по отношение на височината на масата и стабилността. Мястото за машината ще бъде избран така, че оператора да има добра видимост и достатъчно свободно място около машината, за да може да борави с обработвания детайл без ограничения.

За да намалите ефектите на повишената вибрация, уверете се, че температурата на околната среда не е прекалено ниска, че машината и аксесоарите са добре поддържани и че размера на обработвания детайл е подходящ за тази машина.



ПРЕДУПРЕЖДЕНИЕ:

- Уверете се, че машината е поставена в съответствие с вашите ергономични условия по отношение на височината на масата и стабилността. Мястото за машината ще бъде избран така, че оператора да има добра видимост и достатъчно свободно място около машината, за да може да борави с обработвания детайл без ограничения.
- Монтирайте подходящо острие на триона. Не използвайте изключително износени остриета. Максималната скорост на въртене на инструмента трябва да не надвишава тази на острието на триона.
- Не се опитвайте да срязвате изключително малки детайли.
- Оставете ножа да реже свободно. Не насилвайте.
- Оставете мотора да достигне пълна скорост, преди да срежете.
- Уверете се, че всички заключващи копчета и стягащи дръжки са затегнати.
- Никога не поставяйте ръцете си в зоната на острието, когато трионът е свързан към източника на електрическо хранване.
- Никога не използвайте триона за свободни срязвания!
- Не срязвайте изкривени, извити или издадени детайли. Трябва да има най-малко една права, гладка страна, която да се движи към оградката за цепене или оградката за скосяване.

- *Винаги поддържайте дълги детайли за предотвратяване на откат.*
- *Не изваждайте отрязъци от зоната на диска, докато диска работи.*

Включване и изключване (Фиг. М)

Превключвателят за вкл./изкл. **8** на лейка за циркуляр, предлага множество предимства:

- Безволтова функция за освобождаване: ако мощността се изключи по някаква причина, превключвателя трябва да се активира отново.
- За да включите машината, натиснете зеления бутон за стартиране.
- За да изключите машината, натиснете червения бутон за спиране.

Инструкции за функцията за заключване

Капака над превключвателя се сваля надолу за поставяне на катинар за заключване на циркуляра. Препоръчителен катинар с максимален диаметър от 6,35 мм и минимално разстояние от 76,2 мм.

Работа с оградката за цепене (Фиг. N–P)

Лост за заключване на релсата

Лостът за заключване на релсата **5** фиксира оградката на място, като предотвратява движението по време на рязане. За да заключите релсовият лост, натиснете го надолу и към задната част на триона. За да го отключите, издърпайте го нагоре и към предната част на триона.

БЕЛЕЖКА: При цепене, винаги заключвайте фиксиращият лост.

Удължение за поддръжка на работното място/ Тясна оградка за цепене

Вашият настолен циркуляр е снабден с удължител за поддръжка на детайли, които се простират извън масата.

За да използвате тясна оградка за цепене в позиция на поддържан детайл, завъртете я от позиция за съхранение, както е показано на фигура Q, и плъзнете щифтовете в долните комплекти от процени **27** в двата края на оградата.

За да използвате тясната оградка за цепене в тясната позиция на цепене, щракнете щифтовете в горните комплекти отвори **28** в двата края на оградата. Тази функция ще позволи на 51 мм допълнително пространство за диска. Вижте Фигура P.

БЕЛЕЖКА: Изтеглете удължителя за опора на детайла или регулирайте тясната позиция на оградката за нацепване, когато работите върху масата.

БЕЛЕЖКА: При използване на тясната оградка за цепене, извадете 51 мм от указаното на скалата.

Копче за фино регулиране

Копчето за фино регулиране **4** позволява по-малки настройки при настройката на оградката. Преди да регулирате, уверете се, че лостът за фиксиране на релсата е в позиция нагоре или отключена.

Показалец на скалата за цепене

Палецът на скалата за цепене трябва да се регулира за правилна работа на оградката за цепене, ако потребителя превключва между дебели и тънки дискове. Показалецът на скалата за цепене показва точно, когато оградката е поставена в позиция 1 или 2 от дясната страна на диска. Когато използвате тясната оградка за цепене на тесни парчета (без поддръжка на детайла), извадете 51 мм от указаната отметка на скалата за цепене. Вижте **Регулиране на скалата за цепене** в раздела **Регулиране**.

ОСНОВНИ СРЯЗВАНИЯ С ТРИОНА

Процедури при прорязване

⚠ ПРЕДУПРЕЖДЕНИЕ: Използвайте сглобката на дисковия щит за всички операции за прорязване.

Цепене (Фиг. A, B, Q, R)

⚠ ПРЕДУПРЕЖДЕНИЕ: Остри ръбове.

1. Настройте диска на 0.
2. Монтирайте оградката за цепене и заключете ключалката на оградката за цепене **18** (Фиг. A).
3. Повдигнете диска до 3 мм височина от горната част на детайла. Регулирайте височината на горния щит на диска, ако е необходимо.
4. Регулирайте позицията на оградката и заключете лоста за заключване на релсата **5**, вижте **Работа на оградката за цепене**.
5. Задържете детайла на масата и срещу оградката. Дръжте детайла далече от диска.
6. Дръжте ръцете си далече от пътя на режещият диск (Fig. Q).
7. Включете машината и позволете на режещия диск да достигне пълни обороти.
8. Бавно подайте детайла под щита, като го държите здраво притиснат към оградката за цепене. Оставете зъбите да режат и не притискайте детайла през режещия диск. Оборотите на триона трябва да се поддържат постоянни.
9. Винаги използвайте буталелна пръчка **21**, когато работите в близост до диска (Фиг. R).
10. След завършване на рязането изключете машината, оставете режещия диск да спре и отстранете детайла.

⚠ ПРЕДУПРЕЖДЕНИЕ:

- *Никога не натискайте и не задържайте несрязваната страна на детайла.*
- *Не режете прекалено малки детайли.*
- *Винаги използвайте бутало, когато извлечате малки детайли.*

Срязвания под наклон (Фиг. A)

1. За настройка на желаният ъгъл на наклона, въртете заключващият лост за наклона **7** чрез натискане нагоре и надясно.
2. За да настроите желаният ъгъл, завъртете лоста чрез натискане надолу и наляво, за да го заключите на място.

3. Продължете като за цепене.

Кръстосано срязване и наклонено пресечено срязване (Фиг. Q)

1. Свалете оградката за цепене и монтирайте габарита за скосяване в желаният отвор.
2. Фиксирайте габарита за скосяване на 0°.
3. Продължете като за цепене.

Скосени срязвания (Фиг. A)

1. Настройте габарита за скосяване **10** на желаният ъгъл.

БЕЛЕЖКА: Винаги дръжте здраво обработвания детайл към лицевата част на габарита за наклон.

2. Продължете като за цепене.

Комплексно скосяване

Това срязване е комбинация от скосено и наклонено срязване. Настройте устройството на необходимият ъгъл и продължете като са пресечено, скосено срязване.

Поддържане на дълги детайли

- Винаги поддържайте дълги детайли.
- Поддържайте дългите обработвани детайли, като използвате удобни за целта средства, като например магаре за рязане на дърва и подобни, за да предотвратите падането на краищата.

Срязвания през прорязване (Набрязване и дълбаене)

⚠ ПРЕДУПРЕЖДЕНИЕ: Извадете сглобката на дисковия щит **11** и поставете ножа за рязане без прорязване **52**, за работи, при които не се прорязва. Използвайте тънки платки за всички операции, при които не се прорязва, когато сглобката на дисковия щит, противооткатната сглобка и ножът за нацепване не могат да се използват.

Инструкции в разделите **Цепене, пресечено срязване, пресечено срязване под наклон, скосяване** и **Комбинирано скосяване** са за срязвания, които се правят по цялата пълнота на материала. Трионът може, също така, да изпълнява срязвания без прорязване за оформяне на улеи или вдлъбнатини в материала.

Цепене без прорязване (Фиг. D, U)

⚠ ПРЕДУПРЕЖДЕНИЕ: Оградката за цепене трябва **ВИНАГИ** да се използва при цепене, за да се предотврати загуба на контрол и лични наранявания. **НИКОГА** не извършвайте цепене със свободни ръце. **ВИНАГИ** заключвайте оградката към релсата.

⚠ ПРЕДУПРЕЖДЕНИЕ: Когато цепите под наклон и когато е възможно, поставяйте оградката от страни на диска, за може диска да е наклонен далече от оградката и ръцете.

⚠ ПРЕДУПРЕЖДЕНИЕ: Пазете си ръцете от диска. *Пре непровивно рязане, диска не винаги е видим по*

време на рязането, затова работете с повишено внимание, за да предпазите ръцете си от диска.

⚠ ПРЕДУПРЕЖДЕНИЕ: Използвайте бутателна пръчка за подаване на детайла, ако между оградката и диска има разстояние от 51–152 мм. Използвайте тясна оградка за цепене и бутателен блок за подаване на детайла, ако има 51 мм или по-тясно разстояние между оградката и диска.

1. Свалете сглобката дисковия щит **11** и поставете ножа за непрорезно срязване **52** (Фиг. D). Вижте: **Монтаж на сглобката на дисковия щит/нож за цепене.**
2. Застопорете оградката за цепене, като натиснете лостчето за заключване на релсата надолу. Свалете габарита за скосяване.
3. Повдигнете острието на желаната дълбочина на рязане.
4. Задръжте детайла на масата и срещу оградката. Дръжте детайла на около 25,4 мм далече от диска.

⚠ ПРЕДУПРЕЖДЕНИЕ: Обработвания детайл трябва да има прав ръб към оградката и не трябва се нагъва, извиа и огъва. Дръжте двете ръце далече от диска и далече от пътя на диска. Вижте подходящата позиция на ръцете на Фиг. U.

5. Включете циркуляра и оставете диска да набере обороти. Двете ръце могат да се използват за стартиране на срязването. Когато остават около 305 мм за цепене, използвайте само една ръка, с палеца си притискайте материала надолу, а с другите пръсти се придържайте за оградката. Винаги дръжте палеца си от страни до първите два пръста си и близо до оградката.
6. Като дръжте детайла върху масата и оградката, бавно подавайте обработвания детайл назад през режещия диск. Продължавайте да избутвате детайла, докато не излезе от сглобката на дисковия щит и не падне от задната страна на масата. Не претоварвайте мотора.
7. Никога не се опитвайте да избутвате обработвания детайл назад с въртящ се диск. Изключете превключвателя, оставете диска да спре и плъзнете детайла навън.
8. Когато режете дълъг материал или панел, винаги използвайте опора за детайла. А-образна стойка, ролки или склобка за подаване предоставят адекватна опора за тази цел. Опората на детайла трябва да е същата височина или леко по-ниска от масата на циркуляра.

Рязане на малки парчета без прорязване (Фиг. A)

Не е лесно да се нацепват малки парчета. Не е безопасно да си държите ръцете близо до диска. Вместо това, цепете големи парчета, за да получите желаният детайл. Когато трябва да цепите малка ширина и ръката ви не може да е на безопасно разстояние между диска и оградката, използвайте една или повече бутателни пръчки. Към циркуляра е включена една бутателна пръчка **21**, прикрепена към оградката за цепене. Използвайте бутателната пръчка(и), за да дръжте обработвания детайл към масата и оградката, и натиснете напълно обработвания детайл покрай диска.

Цепене без прорязване под наклон (Фиг. V)

Тази операция е същата като при рязане без прорязване, с изключение на ъгъла на наклона, който е настроен на ъгъл, различен от нула градуса. За правилна позиция на ръцете, вижте Фиг. V.

⚠ ПРЕДУПРЕЖДЕНИЕ: *Преди да свържете захранващия източник или да работите с триона, винаги проверявайте ножа за цепене за правилно изравняване и разстоянието с режещия диск. Проверявайте подравняването след всяка смяна на ъгъла на наклона.*

Пресечено срязване без прорязване (Фиг. W)

⚠ ПРЕДУПРЕЖДЕНИЕ: *НИКОГА не използвайте разделителна ограда в комбинация с габарита за скосяване.*

⚠ ПРЕДУПРЕЖДЕНИЕ: *За да намалите риска от нараняване, НИКОГА водач или ограничител на дължината при пресечено срязване.*

⚠ ПРЕДУПРЕЖДЕНИЕ: *Когато се използва блок като ограничител, блокът трябва да е с дебелина най-малко 19 мм и е много важно задният край на блока да бъде разположен така, че детайла да извън блока, преди да влезе в диска, за да се предотврати контакт с острието, който може да доведе до изхвърляне на детайла и евентуално нараняване.*

1. Свалете оградката за цепене и поставете габарита за скосяване в желаният отвор.
2. Коригирайте острието на желаната дълбочина на рязане.
3. Дръжте здраво обработваният детайл към габарита за скосяване **10**, като пътеката на диска е в линия с желаното място на рязане. Дръжте детайла на около един сантиметър пред диска. **ДРЪЖТЕ И ДВЕТЕ РЪЦЕ ДАЛЕЧЕ ОТ ДИСКА И ОТ ПЪТЕКАТА НА ДИСКА (Фиг. W).**
4. Стартирайте мотора на циркуляра и позволете на диска да достигне скорост.
5. Докато използвате двете си ръце, за да държите детайла върху лицевата страна на габарита за скосяване, и като държите детайла върху плота, бавно го избутвайте към ножа.
6. Никога не се опитвайте да избутвате обработвания детайл назад с въртящ се диск. Изключете превключвателя, оставете диска да спреш и плъзнете детайла напред.

Пресечено рязане под наклон без прорязване

Тази процедура е същата като пресеченото рязане, с изключение, когато ъгъла на наклон е настроен на 0°.

⚠ ПРЕДУПРЕЖДЕНИЕ: *Преди да свържете захранващия източник или да работите с триона, винаги проверявайте ножа за цепене за правилно изравняване и разстоянието с режещия диск. Проверявайте подравняването след всяка смяна на ъгъла на наклона.*

Скосено рязане без прорязване (Фиг. W)

Тази процедура е същата като пресеченото рязане, с изключение, когато габарита за скосяване е заключен на

ъгъл, различен от 0°. Дръжте ЗДРАВО обработвания детайл към габарита за скосяване **10** и подавайте обработвания детайл бавно към диска (за да предотвратите разместване на диска).

Процедура на непрорезно рязане при скосяване

За настройка на габарита за скосяване:

1. Разхлабете заключващото копче на габарита за скосяване **46**.
2. Преместете габарита за скосяване на желания ъгъл.
3. Затегнете заключващото копче на габарита за скосяване.

Комбинирано непрорезно срязване при скосяване

Това е комбинация от пресечено непрорезно срязване под наклон и непрорезно срязване със скосяване. Следвайте инструкции и за пресечено непрорезно срязване под наклон и непрорезно срязване със скосяване.



Прахоулавяне (Фиг. A, AA)

Машината е снабдена с порт за прахоулавяне отзад на машината **14**, който е удобен за употреба с прахосмукачки с дюзи от 57/65 мм. Доставен в машината е и редукторен порт за използване на дюзи за извличане на прах с диаметър 34-40 мм в диаметър.

С машината е доставена ограничителен порт за използване със системата DEWALT AirLock (DWV9000-XJ).

Сглобката на дихателния щит за има и прахоуловител за изпускане на прах за 35 мм дюзи или директно закрепване към DEWALT AirLock (DWV9000-XJ).

Прахът от материали, които съдържат оловно покритие и някои дървесни видове може да бъдат вредни за здравето на хората. Дишането на праха може да причини алергични реакции и/или да доведе до респираторни инфекции на потребителя или на трети лица.

Определен прах, като например от дъб или бреза се счита за канцерогенен, особено в контакт с допълнителни добавки за обработване на дървесина.

Спазвайте съответните нормативни изисквания във вашата страна за обработваните материали.

Прахосмукачката трябва да е удобна за обработвания материал.

Когато почиствате с прахосмукачка сух прах, който е опасен за здравето или е канцерогенен, използвайте специална прахосмукачка от клас M.

Сглобката на дихателния щит също разполага с прахоотделителен отвор с дюзи с диаметър 35 мм (вакуумен клас M).

- По време на всички операции свържете устройство за извличане на прах, проектирано в съответствие със съответните разпоредби относно изхвърлянето на прах.
- Уверете се, че използваният маркуч за изсмукване на прах е подходящ за работата и за разрязваните материали. Осигурете правилна работа с маркуча.
- Имайте предвид, че изкуствените материали, като ПДЧ или MDF, произвеждат повече прахови частици по време на рязане, отколкото естествения дървен материал.

Хранилище (Фиг. В, X–Z)

Съхранявайте машината по безопасен начин, когато не се използва. Мястото за съхранение трябва да е сухо и да се заключава. Това предпазва машината от повреда при съхранение и от работа на необучени лица.

1. Прикрепете бутателната пръчка **21** към оградката.
2. Свалете слобката на дисковия щит. Вижте главата **3а сваляне на слобката на дисковия щит**. Плъзнете слобката на дисковия щит **11** в държача, както е показано, след това завъртете заключващото копче на 1/4, за да заключите на място. Вижте Фигура X.
3. Плъзнете ключовете на диска **20** в джоба, докато жълтият бутон се приведе в съответствие с отвора, за да се закрепят на място, вижте фигура В.
4. Поставете водещият прът на габарита за скосяване в джоба, докато излезе отдолу.
5. Завийте кабела в това място **43**. Вижте Фигура Z.
6. За прибиране на оградката, щракнете подпората за детайлите на позиция за съхранение. Свалете оградката от релсите. Закрепете отново оградката на лявата страна на циркуляра, вижте фигура Y. НЕ закачайте дупките към винтовете от лявата страна на оградката. Тези винтове ще се подравнят с джоба на оградката, както е показано. Затворете заключващите елементи **18** за захващане.
7. Ножа за цепене без пробивно рязане **52** може да се инсталира в циркуляра (работна позиция) или да се съхрани до слобката на дисковия щит. Вижте Фигура В.

Транспортиране (Фиг. А, В)

Преди транспортиране, следвайте следните стъпки:

- Завийте кабела
- Завъртете колелото за регулиране на височината на диска **6** обратно на часовниковата стрелка, докато зъбите на режещия диск дойдат под настоящия циркуляр. Заклечете заключващият лост за наклона **7**.
- Плъзнете релсите на оградката напълно навътре и ги фиксирайте със заключващият лост за релсата **5**.
- Винаги носете машината с помощта на съответните дръжки **50**, вижте Фигура А и В.

⚠ ПРЕДУПРЕЖДЕНИЕ: Винаги транспортирайте машината с поставен горен щит на диска.

ПОДДРЪЖКА

Вашият електроинструмент на DEWALT е създаден за продължителна и дългосрочна работа с минимална поддръжка. Продължителната и удовлетворителна работа зависи от правилната грижа за инструмента и от редовното почистване.

⚠ ПРЕДУПРЕЖДЕНИЕ: За да намалите риска от сериозни лични наранявания, изключете инструмента и от захранващия източник преди да регулирате, сваляте/монтирате приставки или аксесоари. Едно нежелано действие на инструмента може да предизвика наранявания.



Смазване (Фиг. Т)

Моторът и лагерите не изискват допълнително смазване. Ако повдигането и спускането на ножа стане трудно, почистете и смажете винтовете за регулиране на височината:

1. Изключете циркуляра от електрическото захранване.
2. Завъртете триона настрани.
3. Почистете и смажете резбованите винтове за регулиране на височината **42** на долната страна на този трион, както е показано на фигура Т. Използвайте смазка с общо предназначение.



Почистване (Фиг. А, S)

⚠ ПРЕДУПРЕЖДЕНИЕ: За да намалите риска от сериозни лични наранявания, изключете уреда и от захранващия източник преди почистване. Едно нежелано действие на инструмента може да предизвика наранявания.

⚠ ПРЕДУПРЕЖДЕНИЕ: Издухвайте замърсяванията и праха на основния корпус със сух въздух винаги, когато забележите събиране на мръсотия в и около вентилационните отвори. Носете одобрена защита за очите и одобрена защитна противопрахова маска, когато извършвате тази процедура.

⚠ ПРЕДУПРЕЖДЕНИЕ: Никога не използвайте разтворители или други химикали за почистване на неметалните части на инструмента. Тези химикали могат да влошат качеството на материалите, използвани за тези части. Използвайте намокрена с вода и мек сапун кърпа. Никога не допускайте влизането на течности в инструмента; никога не потапяйте в течност, която и да е част на инструмента.

⚠ ПРЕДУПРЕЖДЕНИЕ: За да намалите риска от наранявания, редовно почиствайте плота на масата.

⚠ ПРЕДУПРЕЖДЕНИЕ: За да намалите риска от нараняване, редовно почиствайте системата за събиране на прах.

Сглобката на дисковия щит **11** и процепната плоча трябва да се поставят на позиция, преди работа с циркуляра.

Преди употреба, внимателно проверете горния и долния дисков щит, както и прахоуловителната тръба, за да се уверите, че ще работи добре. Уверете се, че прах, отломки или частици от обработвания детайл не могат да доведат до запушване на една от функциите.

В случай, че части от работните детайли са заседнали между режещия диск и щита, изключете машината от захранването и следвайте инструкциите, дадени в раздел **Монтиране на режещият диск**. Свалете задръстените части и наново сглобете острието на триона.

Дръжте вентилационните отвори чисти и редовно почиствайте корпуса с мека кърпа.

Редовно почиствайте системата за събиране на прах:

1. Изключете циркуляра от електрическата мрежа.
2. Обърнете циркуляра на една страна, така че долната, отворена част на уреда да бъде достъпна.
3. Отворете вратата за достъп до прахта **44**, както е показано на Фигура S, разхлабете страничните скоби **45** една към друга. Почистете остатъчния прах и поставете обратно, като избутате страничните скоби напълно на място и след това затегнете заключващите винтове.

Допълнителни аксесоари



ПРЕДУПРЕЖДЕНИЕ: Понеже с този инструмент не са тествани аксесоари, различни от предложените от DeWALT, използването на такива аксесоари с този инструмент може да е опасно. За да се намали риска от нараняване, използвайте само препоръчаните от DeWALT аксесоари с този продукт.

Посъветвайте се с вашия доставчик за по-подробна информация относно подходящите аксесоари.

Сменете дисковият щит при износване. Свържете се с местният сервизен център на DeWALT за повече подробности относно смяната на дисковия щит.

ОСТРИЕТА ЗА ТРИОН: ВИНАГИ ИЗПОЛЗВАЙТЕ 250 мм режещи дискове за намален шум, с 30 мм дорници. Номиналната стойност на оборотите трябва да бъде поне 5000 об./мин. Никога не използвайте диск за рязане с по-малък диаметър. Той няма да бъде правилно предпазван.

ОПИСАНИЯ НА ОСТРИЕТО

ПРИЛОЖЕНИЕ	ДИАМЕТЪР	ЗЪБИ
Дискове за рязане за строителството (бързо целене)		
Общо предназначение	250 мм	24
Фини напречни срязвания	250 мм	40
Остриета за трион за работа с дърво (предоставят плавни, чисти срязвания)		
Фини напречни срязвания	250 мм	60

Посъветвайте се с вашия доставчик за по-подробна информация относно подходящите аксесоари.

- DWE74911 стойка на ролки за настолен циркуляр
- DWE74912 стойка с пресечени крачета

Защита на околната среда



Разделно събиране. Продуктите и батериите, отбелязани с този символ не трябва да се изхвърлят с битовите отпадъци.



Продуктите и батериите съдържат материали, които могат да бъдат възстановени или рециклирани, което намаляване търсенето на суровини. Моля, рециклирайте електрически продукти и батериите в съответствие с местните разпоредби. Повече информация можете да намерите на www.2helpU.com.

Stanley Black & Decker
Phoenicia Business Center
Strada Turturzeilor, nr 11A, Etaj 6, Modul 15,
Sector 3 Bucuresti
Telefon: +4021.320.61.04/05